

Mod. SUPER STAR SF
Mod. SUPER STAR SV
Mod. SUPER STAR SDT

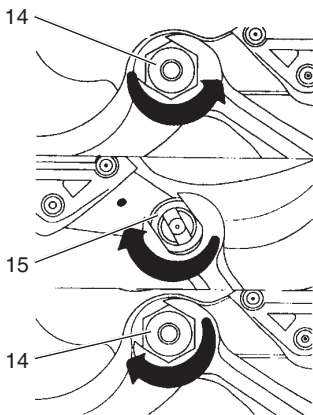

MANUALE USO E MANUTENZIONE FORBICE PNEUMATICA

PNEUMATIC PRUNING SHEARS USE AND MAINTENANCE MANUAL
GEBRAUCHS-UND WARTUNGSANWEISUNG FÜR DIE PNEUMATISCHE SCHERE
LIVRET D'UTILISATION ET D'ENTRETIEN DU SECATEUR A AIR COMPRIE
MANUAL DE UTILIZACION Y MANTENIMIENTO DE LA TIJERA NEUMATICA
ΕΓΧΕΙΡΙΔΙΟ ΧΡΗΣΗΣ ΚΑΙ ΣΥΝΤΗΡΗΣΗΣ ΨΑΛΙΔΙΟΥ ΠΕΠΙΕΣΜΕΝΟΥ ΑΕΡΑ

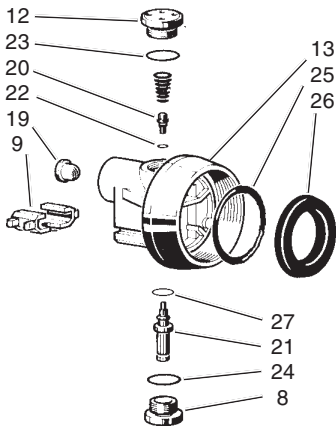
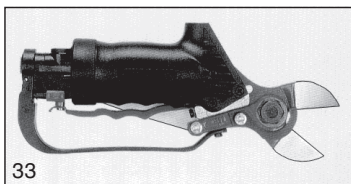
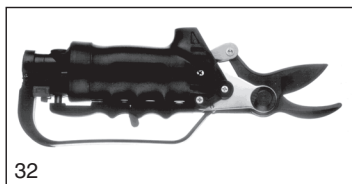
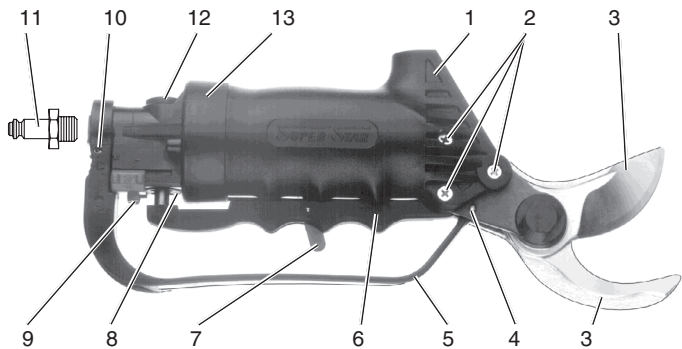

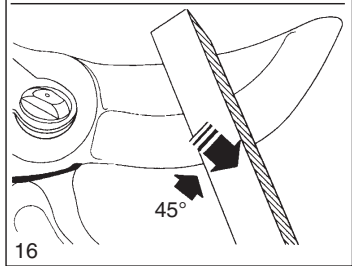
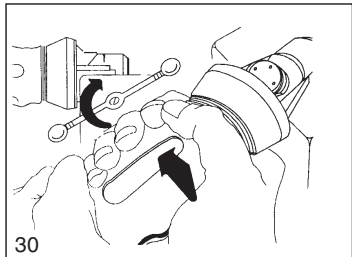
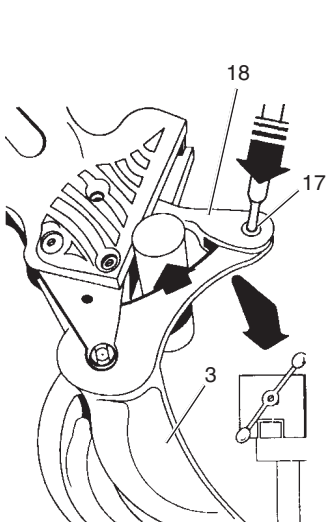
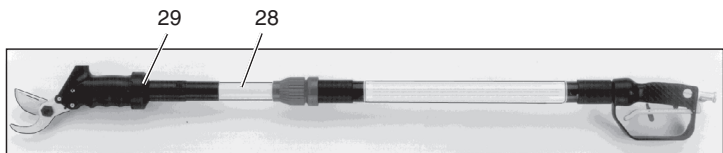
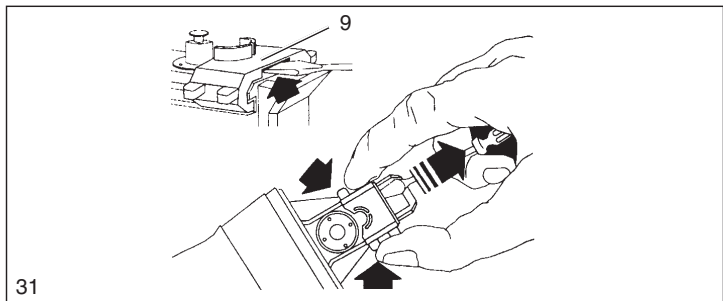

Italiano2

English8

Deutsch14

Français20

Español26

Ελληνικά32

GENERALITÀ

- Questo manuale è da considerarsi parte integrante della fornitura della forbice.
- Questo manuale non può essere ceduto in visione a terzi senza autorizzazione scritta della Ditta costruttrice.
- Tutti i diritti di riproduzione del presente manuale sono riservati alla Ditta costruttrice.
- La Ditta costruttrice si riserva il diritto di effettuare modifiche senza comunicarlo ai clienti già in possesso di modelli simili.

 **NOTA: Come aiuto per una migliore comprensione del manuale uso e manutenzione, aprire le pagine di copertina verso l'esterno per seguire contemporaneamente i riferimenti del disegno e quelli del testo.**

AVVERTENZE ANTINFORTUNISTICHE

Generalità

Prima di operare con l'attrezzo, leggere attentamente il seguente manuale. La Ditta costruttrice declina ogni responsabilità per danni conseguenti ad un uso per scopi ed in modi diversi da quelli da essa previsti (Vedi paragrafo "Descrizione del prodotto"). La Ditta costruttrice declina ogni responsabilità per l'uso di ricambi non originali, le modifiche o gli interventi sull'attrezzo fatti da persone non autorizzate.

Cautele particolari

- Controllare prima e durante le operazioni che l'uso dell'attrezzo non generi situazioni pericolose per persone, animali o cose.
- Non utilizzare l'attrezzo quando si è in un equilibrio precario.
- Tenere la mano che non impugna l'attrezzo lontano da questo (vedi fig. A e B).

NO

**A**

270193

OK

**B**

270194

- Non manomettere, togliere o danneggiare nessun elemento, e in particolare quelli che garantiscono la sicurezza d'uso.
- Regolare la pressione di alimentazione al valore di 10 bar.
- Quando l'attrezzo è collegato all'aria compressa, ma non viene utilizzato, verificare l'inserimento automatico della sicura (7).
- Controllare sempre l'efficienza della sicura (7) sulla leva di azionamento (6).
- Tutte le operazioni di manutenzione dell'attrezzo, diverse da quanto riportato nel manuale uso e manutenzione, vanno eseguite a cura di una officina specializzata nell'assistenza.
- Prima di qualunque manutenzione inserire la sicura (7) e distaccare il tubo di alimentazione.

⚠ ATTENZIONE: Il trasporto della forbice "Super Star" deve essere sempre effettuato con il tubo di alimentazione distaccato.

Avvertenze

⚠ ATTENZIONE: Il costruttore declina ogni responsabilità derivante dall'inadempienza di quanto segue.

Risultati delle prove di legge

⚠ ATTENZIONE: Rischi dovuti all'esposizione dell'operatore alla rumorosità e/o vibrazioni della macchina o dell'attrezzo.

1) LIVELLO SONORO

Livello di pressione acustica continuo equivalente ponderato A nel posto di lavoro misurato secondo la normativa UNI EN ISO 3744:

$$Lp_{eq} = 87 \text{ dBA}$$

I valori equivalenti riscontrati in corrispondenza delle diverse attrezzature ausiliarie risultano essere di valore elevato in quanto superano il limite di soglia di riferimento fissato $Lp_{eq} = 70 \text{ dBA}$.

Pertanto dovranno essere eseguite le seguenti disposizioni:

- L'operatore dovrà essere sottoposto a controllo sanitario periodico.
- L'operatore dovrà essere informato sui rischi dovuti all'esposizione sonora.
- Impiego obbligatorio di cuffie antirumore o altri sistemi di protezione dell'udito.

2) LIVELLO VIBRAZIONI

Il valore quadratico medio ponderato in frequenza dell'accelerazione trasmessa al sistema mano-braccio al quale è esposto l'utilizzatore misurato secondo la EN ISO 5349/1-2:

Forbice diretta

$$a_{\text{heq}} = 5,06 \text{ m/s}^2$$

Forbice con asta fissa m 0,5

$$a_{\text{heq}} = 3,95 \text{ m/s}^2$$

Forbice con asta telescopica vetroresina m 1,85 ÷ 3,15

$$a_{\text{heq}} = 2,80 \text{ m/s}^2$$

Forbice con asta telescopica alluminio m 1,25 ÷ 1,95

$$a_{\text{heq}} = 2,80 \text{ m/s}^2$$

Forbici montate con aste telescopiche varie lunghezze

$$a_{\text{heq}} < 2,50 \text{ m/s}^2$$

I valori equivalenti riscontrati in corrispondenza delle diverse attrezzature ausiliarie risultano essere di valore elevato in quanto superano il limite di soglia di riferimento fissato a 2,5 m/s² e pertanto dovranno essere eseguite le seguenti disposizioni:

- L'operatore dovrà essere sottoposto a controllo sanitario periodico.
- L'operatore dovrà essere informato sui rischi dovuti all'esposizione alle vibrazioni.
- Limite max di 6 ore giornaliere lavorative e continuative.

DESCRIZIONE

Descrizione del prodotto

Forbice pneumatica ad una lama tagliente destinata alla potatura di piante da frutto.

La forza di taglio viene data da un cilindro pneumatico posto dentro all'impugnatura (1) alimentato da una linea di aria compressa e azionabile da una leva (6) aderente all'impugnatura.

Sulla leva di azionamento (6) è posta la sicura (7), che si inserisce automaticamente al rilascio della stessa.

Sicura manuale da inserire per prolungate pause di lavoro.

- Mod. Super Star SF indicata per alberi da frutto (una lama tagliente).
- Mod. Super Star SV indicata per i vigneti (una lama tagliente) (32).
- Mod. Super Star SDT indicata per alberi da frutta in genere (due lame taglienti) (33).

 **ATTENZIONE: Se la forbice viene utilizzata per il taglio di materiali diversi da quelli sopra elencati può danneggiare gravemente l'attrezzo e la sicurezza della persona.**

Caratteristiche

- Funzionamento pneumatico.
- Impugnatura ergonomica in resina acetale (1).
- Leva di azionamento ergonomica (6).
- Protezione dita (5).
- Lame in acciaio temperato (3).
- Sicura manuale (9).
- Sicura automatica (7).
- Possibilità di montaggio su prolunga (28).

Dati tecnici

- Diametro impugnatura: 48 mm
- Diametro tagliabile: 32 mm
- Pressione di esercizio: 1000 kPa (10 bar)
- Consumo aria max: NI/min 0,9
- Peso: 600 gr

FUNZIONAMENTO

Comandi

- Leva di comando (6): premendo leggermente, la forbice taglia.
- Sicura (7): si inserisce automaticamente al rilascio della leva di azionamento (6).

 **ATTENZIONE: Controllare sempre il perfetto stato di funzionamento degli elementi di sicurezza.**

Collegamento alla rete

- Verificare che la sicura (7) sia inserita.
- Regolare il compressore a 10 bar.
- Avvitare un raccordo rapido da 1/4" (11).
- Connettere il tubo di alimentazione assicurandosi prima che sia libero da impurità.

MANUTENZIONE

 **ATTENZIONE: Tutte le operazioni di manutenzione della forbice, diverse da quanto riportato nel manuale uso e manutenzione, vanno eseguite a cura di una officina specializzata nell'assistenza.**

 **ATTENZIONE: Avvertenza per parti aventi superfici taglienti; per intervenire munirsi di guanti resistenti.**

Generalità

Prima di qualunque manutenzione:

- Inserire la sicura (7).
- Togliere il tubo di alimentazione.

Registrazione lame

- Svitare il dado (14).
- Avvitare il perno (15) (non stringere troppo).
- Riavvitare il dado (14).

Affilatura lama mobile

- Ravvivare il filo della sola lama mobile (16) ogni 2 ore di lavoro con l'apposita pietra; angolo di affilatura: 45°.

Lubrificazione

- Ogni 20 ore versare una goccia di olio sul rivetto (17) della biella (18).

Pulizia lame

- Inserire le lame (3) (fino a coprire il perno) in una miscela di 50% olio e 50% nafta a fine giornata. Si eviteranno così le incrostazioni provocate dall'umidità del legno.

Pulizia filtro

- Svitare il raccordo (11).
- Pulire il filtro aria (19) ogni 20 ore di lavoro.
- Sostituirlo quando danneggiato.

Pulizia valvole

- Ogni 150 ore di lavoro pulire le valvole procedendo come segue:
Valvola azionamento
 - togliere la protezione (5);
 - togliere la leva azionamento (6);
 - svitare i tappi (8) e (12) con la chiave in dotazione o una pinza per seeger;
 - sfilare delicatamente le valvole (20) e (21);
 - soffiare aria compressa su valvole e sedi rimontare seguendo la procedura inversa.



ATTENZIONE: Dopo ogni pulizia verificare il corretto funzionamento della sicura (7). Non usare mai l'attrezzo senza aver rimontato la protezione o senza la sicura.

Smontaggio delle parti

Per le operazioni di manutenzione, smontare le parti come segue:

Smontaggio protezione (5)

- togliere le spine (4) - (10);
- forzare delicatamente con un cacciavite tra corpo e protezione.

Smontaggio leva azionamento (6)

- forzare delicatamente con un cacciavite tra corpo e leva.

Smontaggio gruppo valvola (13)

- smontare la protezione (5) e la leva (6);
- immergere il gruppo valvola (13);
- svitare il corpo impugnandolo con le mani (30).

Smontaggio della biella (18)

- tenendo le lame chiuse con una mano (indossare i guanti) infilare un cilindretto di 20 mm di diametro tra corpo forbice (1), biella (18) e lama mobile (3);
- utilizzando un cacciaspine togliere il rivetto (17). Il rivetto non è più utilizzabile.

Smontaggio delle lame (3)

- togliere il rivetto utilizzando un cacciaspine (17);
- svitare il dado (14) ed il perno (15);
- svitare le viti (2).

Smontaggio della sicura manuale (9)

- introdurre un cacciavite nella parte posteriore della sicura (9);
- fare leva e sollevare delicatamente (31).

GUASTI, CAUSE E RIMEDI

Guasti

L'attrezzo non funziona

Verificare lo stato di funzionamento del compressore.

Verificare la posizione della sicura automatica (7).

Verificare la posizione della sicura manuale (9).

L'attrezzo non ha forza

Verificare la pulizia del tubo di alimentazione.

Verificare la pressione del compressore.

Verificare che il perno lame (15) non sia troppo stretto.

Perdite di aria

Sostituire le guarnizioni se danneggiate anche lievemente

- 1) Con sicura automatica inserita (7): verificare la guarnizione (22).
- 2) Senza sicura: verificare le guarnizioni (22) (23) (24) (25) (26).
- 3) Senza sicura e leva azionamento premuta: verificare le guarnizioni (25) (26) (27).

ACCESSORI

Sono disponibili aste di prolunga in lega leggera di varie lunghezze (da 0,5 a 2,5 m) oppure telescopiche in tre misure (0,7÷1,2 m; 1,1÷2 m; 1,7÷2,8 m).

Per montare la prolunga:

- smontare protezione (5), leva azionamento (6) e gruppo valvola (13);
- togliere la guarnizione (19);
- avvitare a fondo l'asta (28) interponendo l'apposito raccordo (29).

GARANZIA

- I prodotti CAMPAGNOLA S.r.l. vengono garantiti per 1 o 2 anni dall'acquisto a seconda dell'articolo scelto, risultante dalla data di fattura o da altro documento avente valore legale.
- La garanzia è valida se l'installazione della macchina e/o attrezzatura e il successivo impiego avvengono in ottemperanza alle istruzioni contenute nel manuale uso e manutenzione o a indicazioni scritte fornite dall'assistenza tecnica autorizzata.
- Parti deteriorate o difettose all'origine verranno riparate o sostituite gratuitamente.
- La mano d'opera è esclusa dalla presente garanzia.
- Sono escluse dalla garanzia tutte le parti soggette ad usura (cinghie, filtri, lame, guarnizioni ...) e le spese di trasporto.
- Sono esclusi dalla garanzia eventuali costi di intervento dei nostri tecnici (sopralluoghi, smontaggi e rimontaggi) per anomalie di funzionamento.
- L'assistenza tecnica valuterà caso per caso, a proprio insindacabile giudizio, quali interventi possano essere eseguiti in garanzia.
- La garanzia esclude qualsiasi responsabilità per danni diretti o indiretti a persone e/o a cose, causati da uso o manutenzione inadeguati del compressore e/o delle attrezzature, ed è limitata ai soli difetti di fabbricazione.
- La garanzia decade in caso di manomissione e/o modifiche (anche lievi) e di impiego di ricambi non originali.
- È esclusa in ogni caso la sostituzione dell'attrezzatura.

 **ATTENZIONE!**
All'atto della richiesta di riparazione in garanzia, in accordo con le disposizioni sopra citate, il prodotto da riparare deve essere sempre accompagnato dal certificato di garanzia correttamente compilato, con allegata rispettiva prova d'acquisto (fattura o altro documento avente valore legale).

GENERAL

- This manual is supplied with the pruning shears. Keep it with the utmost care.
- No part of this manual can be reproduced or transmitted in any form or by any means without written permission by the manufacturer.
- The company reserves the right to make changes in its products at any time and without prior notice.

 **NOTE: In order to better understand the Use & Maintenance Manual, turn the cover pages outwards. This will allow you to refer to the drawings and text at the same time.**

WARNING

General

Carefully read this manual before using tool.

The manufacturer shall not be held responsible for any damage caused by improper use of the shears. The shears must be used only for the purpose they were expressly created for (see the "Product Description" paragraph).

Use only original spare parts. The manufacturer will not be held responsible for damage caused by the use of non-original spare parts as well as modifications and servicing of the tool by unauthorized persons.

Special instructions

- Before starting any operations and while using the tool, always make sure there is a safe distance between you and other people, animals or things. Make sure that hazardous situations are not created.
- Do not use the tool in places or situations where you may lose your balance.
- Keep the hand which is not gripping the handle away (see figs. A & B).

NO

**A**

270193

OK

**B**

270194

- Never remove, alter or damage any parts or safety devices of the units.
- Set the pressure to 10 bar.
- When the tool is connected to the air line but is not being used, make sure the safety catch (7) is engaged.
- Always check the efficiency of the safety catch (7) of the lever (6).
- All the maintenance operations which are not described in the manual must be carried out by an authorized service shop.
- Before performing any maintenance, put the safety catch (7) on and disconnect the air hose.

! **WARNING:** When transporting the “Super Star” shears always disconnect the supply hose.

Precautions

! **WARNING:** The manufacturer declines all responsibilities if the precautions below are not taken.

Results of the tests made by law

! **WARNING:** Risks due to the operator’s contact with the noise and vibrations of the machine or tool.

1) NOISE LEVEL

Continuous sound pressure level A in the working place, measured according to the UNI EN ISO 3744 regulations:

$$LpA_{eq} = 87 \text{ dBA}$$

The levels measured at the various auxiliary equipment are high as they exceed the set reference limit $LpA_{eq} = 70 \text{ dBA}$.

The following obligations have to be fulfilled:

- The operator shall undergo a periodic check up.
- The operator must be informed of the risks faced caused by exposure to high noise levels.
- Safe and adequate sound barriers or other hearing protection must be used.

2) VIBRATIONS LEVEL

Average weighted hand-transmitted vibration value, in frequency, the user is exposed to measured in compliance with EN ISO 5349/1-2:

Direct shear	$a_{\text{heq}} = 5.06 \text{ m/s}^2$
Shear with 0.5 m fixed length extension pole	$a_{\text{heq}} = 3.95 \text{ m/s}^2$
Shear with 1.85 ÷ 3.15 m telescopic extension pole in fibreglass	$a_{\text{heq}} = 2.80 \text{ m/s}^2$
Shear with 1.25 ÷ 1.95 m telescopic extension pole in aluminium	$a_{\text{heq}} = 2.80 \text{ m/s}^2$
Shears with telescopic extension poles of various lengths	$a_{\text{heq}} = <2.50 \text{ m/s}^2$

The resulting values, according to the auxiliary tools which have been used, have turned out to be high, since they overcome the reference limit of 2.5 m/s².

The following obligations have to be fulfilled:

- The operator shall undergo a periodic check up.
- The operator shall be informed about the vibrations risks.
- The tool can be used continuously no more than 6 hours per day.

DESCRIPTION

Product Description

The pneumatic shears with a single cutting blade are specifically fit for pruning orchards. The air cylinder inside the handle (1) provides the cutting power required. A lever (6) on the handle (1) makes it work. When releasing the lever (6), the safety catch (7) is automatically on.

Manual safety catch to be used for extended break from work.

- Mod. Super Star SF indicated for fruit trees (one sharp blade).
- Mod. Super Star SV indicated for vineyards (one sharp blade) (32).
- Mod. Super Star SDT indicated for fruit trees in general (two sharp blades) (33).

 **WARNING! Do not use the shears to cut material other than that specified above as they may be severely damaged and cause injury to the operator.**

Main features of the shears

- Pneumatic working.
- Ergonomic handgrip (1).
- Ergonomic control lever (6).
- Finger guard (5).
- Hardened steel blades (3).
- Manual safety catch (9).
- Automatic safety catch (7).
- Possible connection to extensions (28).

Specifications

- Handgrip diameter 48 mm
- Cutting diameter 32 mm
- Working pressure: 1000 kPa (10 bar)
- Max. air consumption NI/min 0.9
- Weight 600 grams

OPERATION

Controls

- Control lever (6): gently press the control lever to make the shear cut.
- Safety catch (7): it is automatically on as soon as the control lever (6) is released.



WARNING: Always check the perfect functioning of the safety devices.

Air connections

- Make sure the safety catch (7) is on.
- Set the compressor to a pressure of 10 bar.
- Screw on a 1/4" quick coupling (11).
- Check the air hose for the presence of dirt or impurities and then connect it.

MAINTENANCE



WARNING: All the maintenance operations which are not described in the manual must be carried out by an authorized service shop.



WARNING: Pay attention to parts with sharp cutting edges. For any intervention, use adequate gloves.

General

Before performing any maintenance:

- The safety catch (7) must be on.
- Disconnect the air hose.

Adjusting the blades

- Unscrew the nut (14).
- Screw the pin (15) (not too tight).
- Screw the nut (14) tight again.

Sharpening the mobile blade

- Only the cutting edge of the mobile blade (16) is to be sharpened every 2 working hours using the proper stone; sharpening angle: 45°.

Lubrication

- Every 20 hours, pour a drop of oil on the rivet (17) of the link (18).

Cleaning the blades

- Dip the blades (3) (until the pin is covered) into a mixture of 50% oil and 50% diesel fuel at the end of the work day. This will avoid deposits due to the wood moisture.

Cleaning the filter

- Unscrew the coupling (11).
- Clean the air filter (19) every 20 working hours.
- Replace the filter when damaged.

Cleaning the valves

- Clean the valves every 150 working hours by following these instructions:

Drive valve

- Remove the guard (5).
- Remove the lever (6).
- Unscrew the caps (8) and (12) with the wrench supplied or with a gripper for snap rings.
- Gently pull out the valves (20) and (21).
- Blow compressed air onto the valves and their seats; reassemble the parts by following the instructions in reverse

 **WARNING: After cleaning the valve, check the safety catch (7) for proper functioning. Never use the tool without first installing the guard or if the safety catch is off.**

Removing the parts

When maintenance is required, remove the parts following these instructions:

Removing the guard (5)

- Remove the pins (4) - (10).
- Using a screwdriver, exert a slight pressure between the body and the guard.

Removing the control lever (6)

- Using a screwdriver, exert a slight pressure between the body and the lever.

Removing the valve group (13)

- Remove the guard (5) and the lever (6).
- Clamp the valve assembly (13).
- Unscrew the body with your hands (30).

Removing the connecting rod (18)

- Keeping the blades closed with your hand (always wear heavy gloves) put a 20 mm \varnothing pin among the shear body (1), the connecting rod (18) and the mobile blade (3).
- Use a pindriver to remove the rivet (17). The rivet cannot be re-used.

Removing the blades (3)

- Remove the rivet (17) by using a pindriver.
- Remove the nut (14) and the pin (15).
- Loosen the screws (2).

Removing the manual safety catch (9)

- Insert a screwdriver into the rear part of the safety catch (9).
- Lever and carefully lift the catch (31).

TROUBLESHOOTING

Faults

The tool do not work

Check the compressor for proper functioning.

Check the position of the automatic safety catch (7).

Check the position of the manual safety catch (9).

The tool do not have enough cutting power

Make sure the air supply hose is clean.

Check the pressure in the compressor unit.

Make sure the blade (15) pivot pin is not too tight.

Air leaks

Replace the seals even if only slightly damaged

1) With the automatic safety catch (7) on: check the seal (22).

2) With the safety catch off: check the seals (22, 23, 24, 25, 26).

3) With the safety catch off and the control lever pressed: check the seals (25, 26, 27).

ACCESSORIES

Light-alloy extensions are available in various lengths (from 0.5 to 2.5 m). Telescopic extensions are also available in three different sizes (0.7÷1.2 m, 1.1÷2 m, 1.7÷2.8 m).

To connect the extension:

- Remove the guard (5), the control lever (6) and the valve assembly (13).
- Remove the seal (19).
- Put on the fitting (28) and then fully tighten the extension (29).

WARRANTY

- The tools and machines are guaranteed for 1 or 2 years, depending on the product, starting from their purchase date indicated in the document with legal value.
- The warranty is to be considered valid only if the installation and use of the compressor and/or tools have been carried out according to the instructions indicated in the Use and Maintenance Manual or to instructions written by the Authorized Service Point personnel (Service program).
- Originally faulty parts will be repaired or replaced free of charge.
- The purchaser shall pay for the labour and transport costs.
- All the parts subject to wear (belts, filters, blades, seals, etc.) are not subject to the warranty.
- The eventual costs of intervention (inspections, disassembling and assembling operations), caused by wrong working which was not due to manufacture faults, are not included in the warranty.
- Replacements or repairs of faulty equipment, when warranty is claimed by the users, can only be authorized by accredited Service Points personnel and their decision is final.
- The Company shall not be held responsible for any injury or damage caused to people, animals or things, due to improper use or maintenance of the compressor and/or tools. The warranty is limited to the manufacture defects.
- The warranty is lost in case of tampering and /or even small changes and in case of use of non-original spare parts.
- In any case the replacement of the tool is excluded.



WARNING: For warranty claims, according to the above mentioned points, it is necessary to enclose the properly filled-in warranty card and the corresponding purchase proof with date of purchase (invoice or any other document with legal value).

Deutsch

ALLGEMEINES

- Das vorliegende Handbuch ist integrierter Bestandteil der Scherenlieferung.
- Ohne schriftliche Genehmigung von der Herstellerfirma darf das Handbuch nicht zur Einsichtnahme an Dritte ausgehändigt werden.
- Alle Vervielfältigungsrechte des Handbuchs sind der Herstellerfirma vorbehalten.
- Die Herstellerfirma behält sich das Recht auf Änderungen vor, ohne dies Kunden mitteilen zu müssen, die bereits in Besitz ähnlicher Modelle sind.

 **ANMERKUNG:** Als Hilfe zum besseren Verständnis der Gebrauchs- und Wartungsanweisung kann man die Umschlagsseiten nach außen hin öffnen, um gleichzeitig den Hinweisen der Zeichnung und denen des Textes zu folgen.

UNFALLVERHÜTUNGSVORSCHRIFTEN

Allgemeines

Bevor man mit dem Gerät arbeitet, muss zunächst das folgende Handbuch aufmerksam durchgelesen werden.

Die Herstellerfirma haftet nicht für Schäden, die durch einen unzumutbaren und unsachmäßigen Einsatz der Schere entstehen (siehe Kap. "Beschreibung des Produkts"). Die Herstellerfirma haftet nicht für den Gebrauch von nicht originalen Ersatzteilen sowie für von unbefugten Personen ausgeführten Änderungen oder Eingriffen am Werkzeug.

Vorsichtsmaßnahmen

- Vor und während der Ausführung der Arbeiten muss sichergestellt werden, dass der Gebrauch des Geräts keine Gefahren für Personen, Tiere und Sachgegenstände erzeugt.
- Wenn kein sicherer Stand bzw. eine prekäre Gleichgewichtslage vorliegt darf das Gerät nicht verwendet werden.

NEIN

**A**

270193

OK

**B**

270194

- Die Hand, die nicht zum Festhalten des Geräts genutzt werden, muss stets in entsprechender Entfernung zum Gerät gehalten werden (siehe Abb. A und B).
- Keine Teile, insbesondere jene, die die Gebrauchssicherheit gewährleisten, verändern, entfernen oder beschädigen.
- Den Kompressor für die Versorgungsluft auf einen Wert von 10 Bar einstellen.
- Wenn das Gerät zwar mit Druckluft gespeist aber vorübergehend nicht genutzt wird, muss kontrolliert werden, ob sich die automatische Sicherung (7) eingeschaltet hat.
- Immer die Leistungsfähigkeit der Sicherheitsvorrichtung (7) auf dem Betätigungshebel (6) kontrollieren.
- Alle Wartungsarbeiten des Geräts, die von den in der Gebrauchs- und Wartungsanleitung genannten Vorgängen abweichen, müssen einer darauf spezialisierten Werkstatt anvertraut werden.
- Bevor irgendeine Wartungsarbeit ausgeführt wird, ist die Sicherheitsvorrichtung (7) zu aktivieren und die Luftzuführung zu unterbrechen.

⚠ ACHTUNG: Der Transport der Schere "Super Star" muß immer bei nicht angeschlossener Zufuhrleitung ausgeführt werden.

Anweisungen

⚠ ACHTUNG: Der Hersteller übernimmt keine Verantwortung, die auf der Nichteinhaltung folgender Angaben beruht.

Ergebnisse der Prüfungen nach dem Gesetz

⚠ ACHTUNG: Gefahren des Bedieners wegen des Lärmes und der Vibrationen der Geräte.

1) LÄRM-NIVEAU

Niveau vom durchgehenden Lärmdruck A am Arbeitsplatz. Es wird nach den Rechtsvorschriften UNI EN ISO 3744 gemessen:

$$LpA_{eq} = 87 \text{ dBA}$$

Mit unterschiedlichen Hilfsausrüstungen wurden für die gleichen Werterhebungen hohe Ergebnisse festgestellt, d.h. der festgelegte Bezugsgrenzwert wurde überschritten $LpA_{eq} = 70 \text{ dBA}$.

Deswegen soll man das Folgende durchführen:

- Der Bediener soll sich einer periodischen Gesundheitskontrolle unterziehen.
- Der Bediener muss über die Risiken informiert werden, denen er durch den hohen Schallpegel ausgesetzt wird.
- Das Tragen von lärmdämmenden Ohrenschützern oder anderer Mitteln als Gehörschutz ist Pflicht.

2) VIBRATIONEN-NIVEAU

Als durchschnittlicher, quadratischer, in Frequenz gewogener und auf das Hand-Arm System übertragener Beschleunigungswert, dem der Bediener ausgesetzt wird, hat sich gemäß EN ISO 5349/1-2 folgender Wert ergeben:

Direkt genutzte Schere

$$a_{\text{heq}} = 5,06 \text{ m/s}^2$$

Schere mit fester Stange m 0,5

$$a_{\text{heq}} = 3,95 \text{ m/s}^2$$

Schere mit teleskopischer Fiberglas-Stange m 1,85 ÷ 3,15

$$a_{\text{heq}} = 2,80 \text{ m/s}^2$$

Schere mit teleskopischer Aluminium-Stange m 1,25 ÷ 1,95

$$a_{\text{heq}} = 2,80 \text{ m/s}^2$$

Scheren mit teleskopischen Stangen von unterschiedlicher Länge

$$a_{\text{heq}} < 2,50 \text{ m/s}^2$$

Die nachgeprüften Werte bei der Verwendung von Nebengeräten sind hoch, weil sie die Beziehungsgrenze von $2,5 \text{ m/s}^2$ überschreiten.

Deswegen soll man das Folgende durchführen:

- Der Bediener soll sich einer periodischen Gesundheitskontrolle unterziehen.
- Der Bediener soll über die Gefahren wegen der Vibrationen informiert werden.
- Die maximal zulässige Arbeitsdauer begrenzt sich auf täglich 6 ununterbrochene Arbeitsstunden.

BESCHREIBUNG

Beschreibung des Produkts:

Pneumatische Schere, mit Schneidmesser für das Beschneiden von Obstbäumen. Die Schneidkraft wird durch einen im Griff angebrachten Druckluftzylinder erzeugt, der über eine Druckluftleitung versorgt wird und mit einem am Griff (1) angebrachten Hebel (6) betätigt werden kann.

Auf dem Betätigungshebel (6) ist die Sicherheitsvorrichtung (7) angebracht, die sich bei dessen Einsatz automatisch aktiviert.

Manuelle Sicherheitsvorrichtung, die bei langen Arbeitspausen einzusetzen ist.

- Mod. Super Star SF für Obstbäume (eine Schneideklinge).
- Mod. Super Star SV für Weinreben (eine Schneideklinge) (32).
- Mod. Super Star SDT für Obstbäume im allgemeinen (zwei Schneideklingen) (33).

 **ACHTUNG:** Falls die Schere zur Beschneidung von Materialien, die nicht oben aufgeführt sind, verwendet wird, kann sowohl das Gerät ernsthaft beschädigt werden als auch die eigene Sicherheit beeinträchtigt werden.

Eigenschaften

- Pneumatischer Betrieb.
- Ergonomischer Griff aus Kunststoff (1).
- Ergonomischer Betätigungshebel (6).
- Fingerschutz (5).
- Messer aus gehärtetem Stahl (3).
- Manuelle Sicherheitsvorrichtung (9).
- Automatische Sicherheitsvorrichtung (7).
- Möglichkeit zur Anbringung an Verlängerung (28).

Technische Daten

- Griffdurchmesser: 48 mm
- Schneidbarer Durchmesser: 32 mm
- Betriebsdruck: 1000 kPa (10 bar)
- Max. Luftverbrauch: NI/min 0,9
- Gewicht: 600 gr

FUNKTIONSWEISE

Bedienungselemente

- Steuerhebel (6): Bei leichtem Drücken schneidet die Schere.
- Sicherheitsvorrichtung (7): Wird automatisch bei Einsatz des Betätigungshebels aktiviert.

 **ACHTUNG: Es muß immer kontrolliert werden, daß sich die Sicherheitselemente in perfektem Funktionszustand befinden.**

Anschluß an die Luftzuführung

- Kontrollieren, daß die Sicherheitsvorrichtung (7) aktiviert ist.
- Den Kompressor auf 10 Bar einstellen.
- Einen Schnellanschluß 1/4" aufschrauben (11).
- Den Versorgungsschlauch anschließen. Sich zuvor vergewissern, daß dieser nicht verschmutzt ist.

WARTUNG

 **ACHTUNG: Alle Wartungsarbeiten an der Schere, die nicht in der Gebrauchs- und Wartungsanleitung genannt werden, müssen von einem spezialisierten Kundendienstbetrieb ausgeführt werden.**

 **ACHTUNG: Zu beachtende Warnung vor schneidenden Teilen. Schutzhandschuhe verwenden.**

Allgemeines

Bevor man irgendeinen Wartungseingriff durchführt, muß man

- Die Sicherheitsvorrichtung aktivieren (7).
- Den Versorgungsschlauch herausziehen.

Messereinstellung

- Die Mutter (14) lösen.
- Den Stift (15) einschrauben (nicht zu fest anziehen).
- Die Mutter wieder anziehen (14).

Schleifen des beweglichen Messers

- Die Kante des beweglichen Messers (16) alle 2 Arbeitsstunden mit dem dafür vorgesehenen Stein nachschleifen. Schleifwinkel: 45°.

Schmierung

- Ein Öltropfen auf den Niet (17) des Pleuels (18) gießen.

Reinigung der Messer

- Am Ende des Arbeitstages die Messer (3) in eine Mischung aus 50% Öl und 50% Dieseldieselkraftstoff tauchen, bis der Bolzen bedeckt ist. Auf diese Weise vermeidet man durch die Feuchtigkeit des Holzes verursachte Verkrustungen.

Reinigung des Filters

- Das Anschlußstück (11) lösen.
- Den Luftfilter (19) nach jeweils 20 Betriebsstunden reinigen.
- Den Filter auswechseln, wenn er beschädigt ist.

Reinigung der Ventile

- Alle 150 Betriebsstunden die Ventile reinigen. Dabei geht man wie folgt vor:
Steuerventil
 - Die Schutzvorrichtung (5) abnehmen.
 - Den Betätigungshebel (6) abnehmen.
 - Die Stopfen (8) und (12) mit dem mitgelieferten Schlüssel oder einer Zange für Seegerringe lösen.
 - Die Ventile (20) und (21) vorsichtig herausziehen.
 - Druckluft auf die Ventile und die Ventilsitze blasen.Für den Wiedereinbau geht man in der umgekehrten Reihenfolge vor.

 **ACHTUNG: Nach jeder Reinigung kontrollieren, ob die Sicherheitsvorrichtung (7) einwandfrei funktioniert. Das Gerät darf unter keinen Umständen ohne wieder eingebaute Schutzvorrichtung oder ohne die Sicherung verwendet werden.**

Ausbau der Teile

Für die Wartungseingriffe baut man die Teile wie folgt aus:

Ausbau der Schutzvorrichtung (5)

- Die Stifte (4) - (10) wegnehmen.
- Einen Schraubenzieher vorsichtig zwischen Körper und Schutzvorrichtung ansetzen.

Ausbau des Betätigungshebels (6)

- Vorsichtig einen Schraubenzieher zwischen Körper und Hebel ansetzen.

Ausbau der Ventilgruppe (13)

- Die Schutzvorrichtung (5) sowie den Hebel (6) ausbauen.
- Die Ventilgruppe (13) am Schraubstock anbringen.
- Den Körper lösen. Dabei mit den Händen halten (30).

Ausbau der Pleuelstange (18)

- Die Messer mit einer Hand geschlossen halten (Handschuhe anziehen) und einen Zylinder mit 20 mm Durchmesser zwischen Scherenkörper (1), Pleuelstange (18) und beweglichem Messer einführen (3).
- Den Niet (17), mit einem Stempel wegnehmen. Der Niet darf nicht mehr verwendet werden.

Ausbau der Messer (3)

- Den Niet (17) wegnehmen, indem man einen Stempel benutzt.
- Die Mutter (14) und die Klingenschraube (15) entfernen.
- Die Schrauben (2) lösen.

Um die manuelle Sicherheitsvorrichtung (9) wegzunehmen, soll man

- Einen Schraubenzieher in den hinteren Teil der Sicherheitsvorrichtung (9) einführen.
- Hebel ansetzen (31).

STÖRUNGEN, URSACHEN UND BEHEBUNG

Störungen

Das Werkzeug funktioniert nicht

Den Zustand des Kompressors überprüfen.

Die Lage der automatischen Sicherheitsvorrichtung (7) nachprüfen.

Die Lage der manuellen Sicherheitsvorrichtung (9) nachprüfen.

Keine kraftvolle Werkzeugleistung

*Kontrollieren, ob der Versorgungsschlauch sauber ist.
Den Druck des Kompressors kontrollieren.*

Kontrollieren, ob der Messerbolzen (15) zu fest angezogen ist.

Luftverluste

Die Dichtungen auswechseln, auch wenn sie nur leicht beschädigt sind.

- 1) Bei eingeschalteter automatischer Sicherheitsvorrichtung (7): die Dichtung kontrollieren (22).
- 2) Ohne Sicherheitseinrichtung: die Dichtungen (22) (23) (24) (25) (26) kontrollieren.
- 3) Ohne Sicherheitseinrichtung und mit gedrücktem Betätigungshebel: die Dichtungen (25) (26) (27) kontrollieren.

ZUBEHÖRTEILE

Verfügbar sind Verlängerungsstangen aus Leichtmetall in verschiedenen Längen (von 0,5 bis 2,5 m), oder Teleskopstangen in drei Abmessungen (0,7÷1,2 m; 1,1÷2 m; 1,7÷2,8 m).

Für die Anbringung der Verlängerung:

- Die Schutzvorrichtung (5), den Betätigungshebel (6) sowie die Ventilgruppe (13) ausbauen.
- Die Dichtung (19) entfernen.
- Die Stange (28) bis zum Anschlag festschrauben. Dabei das dafür vorgesehene Anschlußstück (29) dazwischenlegen.

GARANTIE

- Alle Geräte haben eine 1- oder 2-jährige Garantie, deren Dauer ist. Das Einkaufsdatum muß durch Rechnung oder ein Dokument belegt werden.
- Garantieanträge werden nur anerkannt, wenn Anbau, Einsatz und Bedienung den Wartungs- und Bedienungsanleitungen und den schriftlichen Anweisungen von den "Autorisierten Verkaufsstellen" entsprechen (Serviceprogramm).
- Werkseitig eingebaute, fehlerhafte Teile werden kostenlos repariert oder ersetzt.
- Arbeitslohn und Frachtkosten gehen zu Lasten des Käufers.
- Ausgeschlossen von Garantieleistungen sind Verschleißteile (Filter, Riemen, Klingen, Dichtungen, usw.).
- Arbeiten Technikern (Besichtigungen, Demontage und falsche Bedienung und nicht durch Herstellungsfehler begründet) Garantie ausgeschlossen.
- Endgültige Entscheidungen über Garantiefälle können nur von Mitarbeitern von den "Autorisierten Kundendienststellen" getroffen werden. Sie werden von Fall zu Fall entscheiden, welche Arbeiten in Garantie ausgeführt werden können.
- Von der Garantie ist jegliche Verantwortung für direkte oder indirekte Schäden an Personen, Tieren oder Gegenständen ausgeschlossen, welche durch ungeeignete Bedienung oder mangelnde Wartung entstanden sind. Die Garantie beschränkt sich auf Herstellungsfehler.
- Der Garantieanspruch erlischt bei Reparaturen durch unbefugte Personen, bei (auch kleinen) Änderungen an den Geräten und bei Verwendung von Nichtoriginalersatzteilen.
- In keinem Fall wird der Kompressor oder das Gerät ersetzt.



ACHTUNG!

Zur Garantieforderung nach den obengenannten Anweisungen benötigt die Herstellerfirma den richtig ausgefüllten Garantieschein und den entsprechenden Kaufnachweis (Rechnung oder entsprechendes Dokument).

Française

INTRODUCTION

- Ce livret fait partie de la livraison du sécateur.
- Ce livret ne peut être remis à de tierces personnes sans autorisation écrite de la Maison constructrice.
- Tous les droits de reproduction de ce livret sont réservés à la Maison constructrice.
- La Maison constructrice se réserve le droit d'effectuer les modifications nécessaires sans devoir le communiquer aux clients déjà en possession de modèles similaires.

 **NOTE : Pour mieux comprendre les explications du livret d'utilisation et d'entretien, ouvrir les pages de couverture vers l'extérieur pour suivre simultanément aussi bien les repères du dessin que ceux du texte.**

MESURES A PRENDRE CONTRE LES ACCIDENTS

Introduction

Avant d'utiliser l'équipement, lire attentivement le livret suivant.

Le fabricant décline toute responsabilité pour les dommages dérivant d'un emploi pour but et modes différents de ceux qui sont prévus (voir paragraphe "Description de l'article").

Le fabricant décline toute responsabilité pour l'utilisation de pièces de rechange non originales, les modifications ou les interventions réalisées sur l'équipement par du personnel non autorisé.

Précautions particulières

- Avant et pendant les opérations, contrôler que l'utilisation de l'équipement n'engendre pas de situations de danger pour les personnes, les animaux ou les choses.
- Ne pas utiliser l'équipement lorsque l'on est en équilibre précaire.
- Garder la main qui ne tient pas l'équipement loin de celui-ci (voir fig. A et B).

NO

**A**

270193

OK

**B**

270194

- Ne pas modifier, enlever ou endommager aucun élément et, plus particulièrement, ceux qui garantissent la sécurité lors de l'emploi.
- Régler la pression de l'air d'alimentation à 10 bar.
- Lorsque l'équipement est branché à l'air comprimé, mais n'est pas utilisé, vérifier que la gâchette de sécurité (7) s'enclenche bien automatiquement.
- Contrôler que le cran d'arrêt (7) sur le levier d'actionnement (6) soit toujours en bon état.
- Toutes les opérations d'entretien de l'équipement qui sont différentes de celles qui sont présentées dans ce livret, doivent être confiées à un atelier spécialisé dans le service après vente de cet équipement.
- Avant d'effectuer toute opération d'entretien, mettre le cran d'arrêt (7) et débrancher le tube d'alimentation.

⚠ ATTENTION : Le sécateur "Super Star" devra toujours être transporté avec le tube d'alimentation débranché.

Avertissements

⚠ ATTENTION : Le constructeur décline toute responsabilité dérivant de l'inexécution de ce qui suit.

Résultats des essais normatifs

⚠ ATTENTION : Risques dérivants de l'exposition de l'opérateur au bruit et/ou aux vibrations produites par la machine ou l'équipement.

1) NIVEAU DE BRUIT

Niveau de pression sonore continu équivalent pondéré A au poste de travail, mesuré selon la norme UNI EN ISO 3744 :

$$LpA_{eq} = 87 \text{ dBA}$$

Les valeurs équivalentes trouvées pour les différents équipements auxiliaires résultent être élevées parce qu'elles dépassent la limite de seuil de référence fixé $LpA_{eq} = 70 \text{ dBA}$.

Par conséquent, il faudra mettre en oeuvre les dispositions suivantes :

- L'opérateur devra être soumis à un contrôle sanitaire régulier.
- L'opérateur doit être informé sur les risques dus à l'exposition sonore.
- Utilisation obligatoire d'un casque anti-bruit ou d'autres systèmes de protection de l'ouïe.

2) NIVEAU DES VIBRATIONS

La valeur quadratique moyenne pondérée en fréquence de l'accélération transmise au système main-bras auquel l'utilisateur est soumis mesurée selon la norme EN ISO 5349/1-2 :

Sécateur direct	$a_{\text{heq}} = 5,06 \text{ m/s}^2$
Sécateur avec tige fixe m 0,5	$a_{\text{heq}} = 3,95 \text{ m/s}^2$
Sécateur avec tige télescopique en résine de verre m 1,85 ÷ 3,15	$a_{\text{heq}} = 2,80 \text{ m/s}^2$
Sécateur avec tige télescopique en aluminium m 1,25 ÷ 1,95	$a_{\text{heq}} = 2,80 \text{ m/s}^2$
Sécateur monté avec tiges télescopiques de différentes longueurs	$a_{\text{heq}} = <2,50 \text{ m/s}^2$

Les valeurs équivalentes obtenues en fonction des différents équipements auxiliaires s'avèrent être élevées puisqu'elles dépassent la limite de seuil de référence fixé à 2,5 m/s².

Par conséquent, il faudra mettre en oeuvre les dispositions suivantes :

- L'opérateur devra être soumis à un contrôle sanitaire régulier.
- L'opérateur devra être informé sur les risques dus à l'exposition aux vibrations.
- Limite max. de 6 heures quotidiennes et continues de travail.

DESCRIPTION

Description de l'article

Sécateur pneumatique à une lame tranchante pour la taille d'arbres fruitiers.

La force de coupe arrive d'un cylindre à air, placé à l'intérieur de la poignée, alimenté depuis une ligne d'air comprimé et qui peut être actionné par un levier (6) adhérent à la poignée (1). Le cran d'arrêt (7) est situé sur le levier d'actionnement (6); il s'enclenche automatiquement lorsqu'on relâche le levier.

Sécurité manuelle à enclencher en cas d'un arrêt prolongé.

- Mod. Super Star SF apte pour l'émondage d'arbres fruitiers (une lame tranchante).
- Mod. Super Star SV apte pour l'émondage de vignobles (une lame tranchante) (32).
- Mod. Super Star SDT apte pour l'émondage d'arbres fruitiers en général (deux lames tranchantes) (33).

 **ATTENTION : Si le sécateur est utilisé pour couper des matériaux différents de ceux mentionnés ci-dessus, l'outil pourra être gravement endommagé et, par conséquent, la sécurité de ce dernier ne sera plus fiable.**

Caractéristiques

- Fonctionnement à air comprimé.
- Poignée ergonomique en résine à base d'acétal (1).
- Levier d'actionnement ergonomique (6).
- Protection pour les doigts (5).
- Lames en acier trempé (3).
- Sécurité manuelle (9).
- Sécurité automatique (7).
- Possibilité de montage sur rallonge (28).

Fiche technique

- Diamètre de la poignée : 48 mm
- Diamètre de coupe : 32 mm
- Pression de fonctionnement : 1000 kPa (10 bar)
- Consommation maxi de l'air : NI/min 0,9
- Poids : 600 gr

FONCTIONNEMENT

Commandes

- Levier de commande (6) : si l'on presse légèrement, le sécateur coupe.
- Cran d'arrêt (7) : il s'enclenche automatiquement lorsqu'on relâche le levier d'actionnement (6).

 **ATTENTION : Toujours contrôler que les éléments de sécurité soient en bon état de fonctionnement.**

Raccord au réseau

- Contrôler que le cran d'arrêt (7) soit bien enclenché.
- Régler le compresseur à 10 bar.
- Visser un raccord rapide de 1/4" (11).
- Raccorder le tube d'alimentation en s'assurant d'abord qu'il soit libre de toute impureté.

ENTRETIEN

 **ATTENTION : Toutes les opérations d'entretien du sécateur, différentes de celles reportées dans le livret d'utilisation et d'entretien, doivent être effectuées par un atelier qualifié dans le service après-vente.**

 **ATTENTION : Remarque pour des pièces ayant des surfaces tranchantes ; pour travailler sur ces éléments mettre des gants résistants.**

Introduction

Avant d'effectuer n'importe quelle opération d'entretien :

- Mettre le cran d'arrêt (7).
- Enlever le tube d'alimentation.

Réglage des lames

- Desserrer l'écrou (14).
- Visser la cheville (15) (ne pas trop serrer).
- Resserrer l'écrou (14).

Affûtage de la lame mobile

- Réaffûter le tranchant seulement de la lame mobile (16) toutes les 2 heures de travail en se servant de la pierre appropriée à cet effet; angle d'affûtage : 45°.

Lubrification

- Verser une goutte d'huile sur le rivet (17) de la bielle (18) toutes les 20 heures.

Nettoyage des lames

- Immerger les lames (3) (jusqu'à couvrir le pivot) dans un mélange de 50% d'huile et de 50% de mazout à la fin de la journée. On évitera ainsi toutes incrustations provoquées par l'humidité du bois.

Nettoyage du filtre

- Dévisser le raccord (11).
- Nettoyer le filtre à air (19) toutes les 20 heures de travail.
- Le remplacer s'il est abîmé.

Nettoyage des soupapes

- Toutes les 150 heures de travail, nettoyer les soupapes en procédant de la manière suivante :

Soupape d'actionnement

- Enlever la protection (5).
- Enlever le levier d'actionnement (6).
- Desserrer les bouchons (8) et (12) en se servant de la clé fournie ou d'une pince pour anneau de retenue (type Seeger).
- Retirer délicatement les soupapes (20) et (21).
- Souffler de l'air comprimé sur les soupapes et dans leur emplacement ; réassembler en effectuant les opérations dans le sens inverse.



**ATTENTION : Après chaque opération de nettoyage, contrôler que le cran d'arrêt (7) fonctionne bien.
Ne jamais utiliser l'équipement sans avoir remonté la protection ou sans la sécurité.**

Désassemblage des pièces

Pour les opérations d'entretien, désassembler les pièces de la manière suivante :

Démontage de la protection (5)

- Enlever les goupilles (4) - (10).
- Forcer délicatement avec un tournevis entre corps et protection.

Démontage du levier d'actionnement (6)

- Forcer délicatement avec un tournevis entre corps et levier.

Démontage de la soupape (13)

- Enlever la protection (5) et le levier (6).
- Mettre dans un étau la soupape (13).
- Desserrer le corps de la soupape (30).

Démontage de la bielle (18)

- Tout en tenant les lames fermées avec une main (mettre des gants), enfiler un petit cylindre de 20 mm de diamètre entre le corps du sécateur (1), la bielle (18) et la lame mobile (3).
- A l'aide d'un outil à enlever les goupilles, enlever le rivet (17). Le rivet est inutilisable.

Démontage des lames (3)

- Enlever le rivet (17) à l'aide d'un outil à enlever les goupilles.
- Desserrer l'écrou (14) et le pivot (15).
- Desserrer les vis (2).

Démontage de la sécurité manuelle (9) :

- Introduire un tournevis dans la partie postérieure de la sécurité (9).
- Appuyer et soulever délicatement (31).

PANNES, CAUSES ET MOYENS D'Y REMEDIER

Pannes

L'outil ne fonctionne pas

- Vérifier l'état de fonctionnement du compresseur.*
- Contrôler la position de la sécurité automatique (7).*
- Contrôler la position de la sécurité manuelle (9).*

L'outil n'a pas assez de puissance

Vérifier si le tube d'alimentation est propre.

Vérifier la pression du compresseur.

Vérifier si le pivot des lames (15) n'est pas trop serré.

Fuites d'air

Remplacer les joints même s'ils sont abîmés légèrement

- 1) Avec la sécurité automatique (7) enclenchée : vérifier le joint (22).
- 2) Sans le cran d'arrêt : vérifier les joints (22), (23), (24), (25), (26).
- 3) Sans le cran d'arrêt et le levier d'actionnement pressé : vérifier les joints (25), (26), (27).

ACCESSOIRES

Des rallonges en alliage léger de différentes longueurs (de 0,5 à 2,5 m) ou des rallonges télescopiques de trois mesures (0,7÷1,2 m ; 1,1÷2 m ; 1,7÷2,8 m) sont à la disposition des clients.

Pour monter la rallonge :

- Enlever la protection (5), le levier d'actionnement (6) et la soupape (13).
- Enlever le joint (19).
- Visser à fond la tige (28) en interposant le raccord (29).

GARANTIE

- Les produits sont garantis pendant 1 ou 2 ans (en fonction de l'article choisi) après l'achat dont la date figurera sur la facture ou tout autre document ayant valeur légale.
- Il est possible de faire jouer la garantie seulement si l'installation de la machine et/ou les équipements et leur utilisation successive sont conformes aux instructions qui figurent dans le manuel d'utilisation et d'entretien ou à des indications écrites fournies par l'assistance technique autorisée.
- Les parties défectueuses à l'origine seront réparées ou remplacées gratuitement.
- La main d'oeuvre n'est pas comprise dans cette garantie.
- Ni les parties sujettes à usure (courroies, filtres, lames, joints, ...), ni les frais de transport ne sont couverts par la garantie.
- Les coûts éventuels pour l'intervention de nos techniciens (inspection des installations, démontages et remontages) à la suite d'anomalies de fonctionnement sans rapport avec des défauts de fabrication, ne sont pas couverts par la garantie.
- L'assistance technique autorisée estimera au cas par cas, à son jugement sans appel, les interventions qui pourront être exécutées sous garantie.
- La garantie exclut toute responsabilité en cas de dommages directs ou indirects infligés aux personnes et/ou aux choses, suite à une utilisation impropre ou à un entretien inadéquat du compresseur et/ou des outils. Elle est exclusivement limitée aux défauts de fabrication.
- La garantie échoue en cas d'altération et/ou de modifications (même imperceptible) et en cas d'utilisation de pièces de rechange non originales.
- Le remplacement de l'équipement est dans tous les cas exclus.

ATTENTION !

 **Au moment de la demande de réparation sous garantie, conformément aux dispositions mentionnées ci-dessus, le produit à réparer doit toujours être accompagné du certificat de garantie correctement rempli, et d'une preuve d'achat (facture ou autre document ayant une valeur légale).**

GENERALIDADES

- Este manual debe considerarse como parte integral del suministro de la tijera.
- Este manual no puede mostrarse a terceros sin una autorización escrita por parte de la empresa.
- Todos los derechos de reproducción de este manual están reservados a la empresa.
- La empresa se reserva el derecho de efectuar modificaciones sin obligación de comunicarlo a sus clientes que ya poseen modelos similares.

 **NOTA: Como ayuda para una mejor comprensión del manual utilización y mantenimiento abrir las páginas de la portada hacia el exterior para seguir al mismo tiempo las referencias del diseño y las del texto.**

ADVERTENCIAS CONTRA LOS ACCIDENTES DE TRABAJO

Generalidades

Antes de obrar con la herramienta, leer con atención el siguiente manual.

La empresa fabricante declina cualquier tipo de responsabilidad por daños debidos a la utilización impropia o para fines o modalidades diferentes de las previstas (Consultar el párrafo "Descripción del producto"). La empresa fabricante declina toda responsabilidad respecto a la utilización de repuestos no originales, las modificaciones o las intervenciones en la herramienta realizadas por personas no autorizadas.

Precauciones especiales

- Controlar antes y durante las operaciones que la utilización de la herramienta no genere situaciones peligrosas para personas, animales o cosas.
- No usar la herramienta en posiciones inestables.
- Mantener la mano que no empuña la herramienta lejos de ésta (ver fig. A y B)

NO

**A**

270193

OK

**B**

270194

- No tocar, quitar o estropear ningún elemento, sobre todo los que garantizan la seguridad de utilización.
- Regular la presión del aire de alimentación a un valor de 10 bares.
- Cuando la herramienta está conectada al aire comprimido, pero no se utiliza, verificar la activación automática del seguro (7).
- Controlar siempre la eficiencia del seguro (7) colocado en la palanca de accionamiento (6).
- Todas las operaciones de mantenimiento de la herramienta, diversas de todo lo indicado en el manual de uso y mantenimiento, deben ser realizadas por un taller especializado en la asistencia.
- Antes de efectuar cualquier tipo de mantenimiento conectar el seguro (7) y desconectar el tubo de alimentación.

! ¡ATENCIÓN! Para transportar la tijera “Super Star” es necesario desconectar siempre el tubo de alimentación.

Advertencias

! ¡ATENCIÓN! El fabricante declina cualquier responsabilidad que derive del incumplimiento de lo siguiente.

Resultados de las pruebas por Ley

! ¡ATENCIÓN! Riesgos que corre el operario por el ruido y/o las vibraciones de la máquina o de la herramienta.

1) NIVEL SONORO

Nivel de presión acústica equivalente ponderado A en el lugar de trabajo, medido según la norma UNI EN ISO 3744:

$$LpA_{eq} = 87 \text{ dBA}$$

Los valores equivalentes detectados en correspondencia de los diversos equipos auxiliares resultan ser de valor elevado ya que superan el límite de referencia fijado $LpA_{eq} = 70 \text{ dBA}$.

Entonces, hay que respetar las siguientes indicaciones:

- El operario tiene que hacer un control sanitario periódico.
- El operador deberá ser informado sobre los riesgos debidos a la exposición acústica.
- Empleo obligatorio de auriculares anti-ruido u otros sistemas para la protección de los oídos.

2) NIVEL DE VIBRACIONES

El valor cuadrático medio ponderado en frecuencia, de la aceleración transmitida al sistema mano-brazo al cual está expuesto el usuario medido según la EN ISO 5349/1-2:

Tijera directa

$$a_{\text{heq}} = 5,06 \text{ m/s}^2$$

Tijera con barra fija m 0,5

$$a_{\text{heq}} = 3,95 \text{ m/s}^2$$

Tijera con barra telescópica de fibra de vidrio m 1,85 ÷ 3,15

$$a_{\text{heq}} = 2,80 \text{ m/s}^2$$

Tijera con barra telescópica de aluminio m 1,25 ÷ 1,95

$$a_{\text{heq}} = 2,80 \text{ m/s}^2$$

Tijeras montadas con barras telescópicas de longitudes varias

$$a_{\text{heq}} = <2,50 \text{ m/s}^2$$

Los valores resultantes utilizando las herramientas auxiliares tienen valor elevado porque superan el límite de referencia: 2,5 m/s².

Entonces, hay que respetar las siguientes indicaciones:

- El operario tiene que hacer un control sanitario periódico.
- El operario tiene que ser informado sobre los riesgos debidos a las vibraciones.
- Límite máx. de 6 horas de trabajo continuas.

DESCRIPCION

Descripción del producto

Tijera neumática con una cuchilla cortadora destinada para podar frutales.

La fuerza de corte la da un cilindro neumático colocado dentro de la empuñadura (1) alimentado por una línea de aire comprimido; una palanca (6) situada en la empuñadura acciona dicho cilindro. En la palanca de accionamiento (6) está colocado el seguro (7), que se conecta automáticamente cuando se suelta.

Seguro manual a activar cuando se efectúen largas pausas de trabajo.

- Mod. Super Star SF indicada para árboles frutales (hoja afilada).
- Mod. Super Star SV indicada para viñedos (hoja afilada) (32).
- Mod. Super Star SDT indicada para árboles de fruta en general (dos hojas afiladas) (33).

 ¡ATENCIÓN! Si la tijera se utiliza para cortar materiales diferentes de los indicados, se podrá estropear seriamente y no se asegura la seguridad de la misma.

Características

- Funcionamiento neumático.
- Empuñadura ergonómica de resina acetálica (1).
- Palanca de accionamiento ergonómica (6).
- Protección para los dedos (5).
- Cuchillas de acero templado (3).
- Seguro manual (9).
- Seguro automático (7).
- Posibilidad de montaje en la prolongación (28).

Datos técnicos

- Diámetro empuñadura: 48 mm
- Diámetro que se puede cortar: 32 mm
- Presión de trabajo: 1000 kPa (10 bar)
- Consumo máx. de aire: NI/min 0,9
- Peso: 600 gr

FUNCIONAMIENTO

Mandos

- Palanca de mando (6): apretando ligeramente, la tijera corta.
- Seguro (7): se conecta automáticamente cuando se suelta la palanca de accionamiento (6).

 **¡ATENCIÓN! Controlar siempre que los elementos de seguridad funcionen perfectamente.**

Conexión con la red

- Verificar que el seguro (7) esté conectado.
- Regular el compresor a 10 bares.
- Enroscar un empalme rápido de 1/4" (11).
- Conectar el tubo de alimentación asegurándose primero de que no contenga impurezas.

MANTENIMIENTO

 **ATENCIÓN: Todas las operaciones de mantenimiento de la tijera diferentes de las descritas en el manual de utilización y mantenimiento las deben efectuar en un taller especializado.**

 **¡ATENCIÓN! Advertencia por partes con superficies cortantes; para intervenir, equiparse con guantes resistentes.**

Generalidades

Antes de efectuar cualquier operación de mantenimiento:

- Conectar el seguro (7).
- Quitar el tubo de alimentación.

Regulación de las cuchillas

- Desenroscar la tuerca (14).
- Atornillar el perno (15) (no apretar demasiado).
- Volver a enroscar la tuerca (14).

Afilado de la cuchilla móvil

- Afilado sólo la cuchilla móvil (16) cada 2 horas de trabajo con la piedra de afilado; el ángulo de afilado es de 45°.

Lubricación

- Cada 20 horas verter una gota de aceite en el remache (17) de la biela (18).

Limpieza cuchillas

- Sumergir las cuchillas (3) (hasta cubrir el perno) en una mezcla de 50% de aceite y 50% de gasoil al final de la jornada de trabajo. De esta manera se evitarán las incrustaciones provocadas por la humedad de la madera.

Limpieza filtro

- Desenroscar el empalme (11).
- limpiar el filtro aire (19) cada 20 horas de trabajo.
- sustituirlo cuando se estropee.

Limpieza válvulas

- Cada 150 horas de trabajo limpiar las válvulas de la siguiente manera:

Válvula accionamiento

- quitar la protección (5);
- quitar la palanca de accionamiento (6);
- desenroscar los tapones (8) y (12) con la llave suministrada o con una pinza para seeger;
- sacar delicadamente las válvulas (20) y (21);
- soplar con aire comprimido sobre las válvulas y sus alojamientos; volver a montarlas siguiendo inversamente el mismo procedimiento.



¡ATENCIÓN! Después de cada limpieza es necesario comprobar que el seguro (7) funcione correctamente.

No utilizar jamás la herramienta sin haber vuelto a montar la protección o sin el seguro.

Desmontaje de las piezas

Para efectuar las operaciones de mantenimiento desmontar las piezas de la siguiente manera:

Desmontaje protección (5)

- quitar los pasadores (4) - (10);
- forzar delicadamente con un destornillador entre el cuerpo y la protección.

Desmontaje la palanca de accionamiento (6)

- forzar delicadamente con un destornillador entre el cuerpo y la palanca.

Desmontaje grupo válvula (13)

- desmontar la protección (5) y la palanca (6);
- encajar el grupo válvula (13);
- desenroscar el cuerpo empuñándolo con las manos (30).

Desmontaje de la biela (18)

- manteniendo las cuchillas cerradas con una mano (ponerse guantes), introducir un cilindro de 20 mm. de diámetro entre cuerpo de la tijera (1), biela (18) y cuchila móvil (3);
- utilizando un extractor de pasadores, quitar el remache (17). El remache no se volverá a utilizar.

Desmontaje de las cuchillas (3)

- quitar el remache (17) utilizando un extractor de pasadores;
- desenroscar la tuerca (14) y el perno (15);
- desatornillar los tornillos (2).

Desmontaje del seguro manual (9)

- introducir un destornillador por la parte trasera del seguro (9);
- hacer palanca y levantar delicadamente (31).

AVERIAS, CAUSAS Y REMEDIOS

Averías

La herramienta no funciona

Verificar que el compresor funcione correctamente.

Verificar la posición del seguro automático (7).

Verificar la posición del seguro manual (9).

La herramienta no tiene fuerza

Verificar que el tubo de alimentación esté limpio.

Verificar la presión del compresor.

Verificar que el perno de las cuchillas (15) no esté demasiado apretado.

Pérdidas de aire

Sustituir las juntas aunque estén sólo un poco estropeadas.

- 1) con el seguro automático (7) activado: verificar la junta (22);
- 2) sin seguro: verificar las juntas (22) (23) (24) (25) (26);
- 3) sin seguro y con la palanca de accionamiento apretada: verificar las juntas (25) (26) (27).

ACCESORIOS

Están disponibles barras de prolongación de aleación ligera de diferentes medidas (de 0,5 a 2,5 m) o telescópicas de tres medidas (0,7÷1,2 m; 1,1÷2 m; 1,7÷2,8 m).

Para montar la prolongación:

- desmontar protección (5), palanca de accionamiento (6) y grupo válvula (13);
- quitar la junta (19);
- enroscar a tope la barra (28) interponiendo el empalme correspondiente (29).

GARANTÍA

- Las máquinas y herramientas tienen una garantía de uno o dos años, según el tipo de producto, a partir de la fecha de compra, resultante de la factura o de otro documento con valor legal.
- La garantía se aplica sólo si la instalación y el uso del producto se han efectuado según las instrucciones del manual de Uso y Mantenimiento o las indicaciones escritas por parte de la Asistencia Técnica Autorizada (Programa Service).
- Las partes defectuosas de fabricación se repararán o sustituirán en garantía.
- Los gastos de mano de obra y de transporte serán a cargo del cliente.
- Se excluyen de la garantía todas las partes sujetas a desgaste (filtros, hojas, correas, juntas, etc.).
- Se excluyen de la garantía los eventuales gastos de intervención de los técnicos del fabricante (inspecciones, desmontajes y montajes) por anomalías de funcionamiento que no sean debidas a defectos de fabricación.
- La Asistencia Técnica Autorizada evaluará en cada caso, según su incontestable juicio, que intervenciones se puedan efectuar en garantía.
- La garantía excluye cualquier responsabilidad por daños a personas, animales o cosas debidos a un uso o mantenimiento inadecuado del producto y se limita a los defectos de fabricación.
- La garantía se pierde en caso de modificaciones no autorizadas del producto y en caso de uso de repuestos que no sean originales.
- Se excluye en cualquier caso la sustitución del producto.



¡ATENCIÓN!

Al pedir una reparación en garantía, según las indicaciones mencionadas arriba, siempre hay que ar el certificado de garantía (debidamente extendido) y el correspondiente documento de adquisición (factura, recibo u otro documento con valor legal).

ΓΕΝΙΚΑ

- Αυτό το εγχειρίδιο πρέπει να θεωρείται συμπληρωματικό μέρος της προμήθειας του ψαλιδιού.
- Αυτό το εγχειρίδιο δεν πρέπει να παραχωρείται για διάβασμα σε τρίτους χωρίς τη γραπτή άδεια του Κατασκευαστικού Οίκου.
- Η αποκλειστικότητα όλων των δικαιωμάτων αναπαραγωγής αυτού εδώ του εγχειριδίου ανήκει στον Κατασκευαστικό Οίκο.
- Ο Κατασκευαστικός Οίκος διατηρεί το δικαίωμα πραγματοποίησης μετατροπών χωρίς να ειδοποιήσει τους πελάτες που έχουν ήδη στην κατοχή τους παρόμοια μοντέλα.

 **ΣΗΜ.:** Σαν βοήθεια για μια καλύτερη κατανόηση του εγχειριδίου χρήσης και συντήρησης, ανοίξτε τις σελίδες του εξώφυλλου προς τα έξω για να παρακολουθείτε συγχρόνως τις αναφορές του σχεδίου και του κειμένου.

ΣΗΜΑΝΤΙΚΕΣ ΟΔΗΓΙΕΣ ΓΙΑ ΤΗΝ ΑΠΟΦΥΓΗ ΑΤΥΧΗΜΑΤΩΝ

Γενικά

Πριν εργαστείτε με το εργαλείο, διαβάστε προσεκτικά το ακόλουθο εγχειρίδιο.

Ο Κατασκευαστικός Οίκος δεν φέρει καμία ευθύνη για τις βλάβες που μπορεί να επακολουθήσουν μετά από χρήση για σκοπούς και με τρόπους διαφορετικούς από εκείνους που προβλέπονται από αυτόν (βλ. παράγραφο «Περιγραφή του προϊόντος»). Ο κατασκευαστικός οίκος αποποιείται οποιασδήποτε ευθύνης για τη χρήση μη αυθεντικών ανταλλακτικών, τις τροποποιήσεις ή τις επεμβάσεις επί του εργαλείου από μη εξουσιοδοτημένα άτομα.

Ειδικές προφυλάξεις

- Να ελέγχετε πριν και κατά την εργασία ότι η χρήση του εργαλείου δεν δημιουργεί καταστάσεις επικίνδυνες για άτομα, ζώα ή αντικείμενα.
- Μη χρησιμοποιείτε το εργαλείο όταν η ισορροπία του είναι επισφαλής.

ΟΧΙ

**A**

270193

ΟΚ

**B**

270194

- Το χέρι που δεν κρατάει το εργαλείο να είναι μακριά από αυτό (βλέπε εικ.. Α και Β).
- Μην παρεμβαίνετε με τα χέρια, μη βγάζετε ή καταστρέψετε κανένα εξάρτημα και ειδικά εκείνα που εγγυώνται την ασφάλεια χρήσης.
- Ρυθμίστε την πίεση τροφοδοσίας στην τιμή των 10 bar.
- Όταν το εργαλείο είναι συνδεδεμένο σε πεπιεσμένο αέρα, αλλά δεν χρησιμοποιείται, να ελέγχετε την αυτόματη εισαγωγή της μηχανικής ασφάλειας (7).
- Να ελέγχετε πάντοτε την αποτελεσματικότητα της ασφάλειας (7) πάνω στο μοχλό ενεργοποίησης (6).
- Όλες οι εργασίες συντήρησης του εργαλείου, που είναι διαφορετικές από ό,τι αναφέρεται στο εγχειρίδιο χρήσης και συντήρησης, διενεργούνται με φροντίδα εξειδικευμένου συνεργείου για την υποστήριξη.
- Πριν από οποιαδήποτε συντήρηση εισάγετε (7) την ασφάλεια και αποκόψτε το σωλήνα τροφοδοσίας.

! ΠΡΟΣΟΧΗ: Η μεταφορά του ψαλιδιού "SuperStar" πρέπει να πραγματοποιηθεί με ένα σωλήνα τροφοδοσίας ξεχωριστό.

Προειδοποιήσεις

! ΠΡΟΣΟΧΗ: Ο κατασκευαστής αποποιείται κάθε ευθύνης που προέρχεται από την μη τήρηση των παρακάτω.

Αποτελέσματα δοκιμών βάσει νόμου

! ΠΡΟΣΟΧΗ: Κίνδυνοι που οφείλονται στην έκθεση του χειριστή στο θόρυβο και/ή τους κραδασμούς της μηχανής ή του εργαλείου.

1) ΕΠΙΠΕΔΟ ΗΧΟΥ

Συνεχόμενο επίπεδο ακουστικής πίεσης ισοδύναμη ζυγισμένη Α στο μετρημένο χώρο εργασίας σύμφωνα με το κανονισμό UNI EN ISO 3744:

$$LpA_{eq} = 87 \text{ dBA}$$

Οι ισοδύναμες τιμές που συναντώνται στο διάφορο βοηθητικό εξοπλισμό προκύπτουν υψηλές δεδομένου ότι ξεπερνούν το όριο αναφοράς που έχει καθοριστεί σε $LpA_{eq} = 70 \text{ dBA}$.

Κατά συνέπεια πρέπει να εκτελεσθούν οι ακόλουθες διατάξεις:

- Ο χειριστής θα πρέπει να υποβάλλεται σε περιοδική ιατρική εξέταση.
- Ο χειριστής πρέπει να πληροφορηθεί για τους κινδύνους που οφείλονται στην ηχητική έκθεση.
- Υποχρεωτική χρήση ωτοασπίδων ή άλλων προστατευτικών συστημάτων για την ακοή.

2) ΣΤΑΘΜΗ ΚΡΑΔΑΣΜΩΝ

Η μέση τετραγωνική τιμή σε συχνότητα της επιτάχυνσης που μεταδίδεται στο σύστημα χέρι-βραχίονας στην οποία εκτίθεται ο χειριστής μετρείται σύμφωνα με EN ISO 5349/1-2:

Ψαλίδι σκέτο

$$a_{\text{heq}} = 5,06 \text{ m/s}^2$$

Ψαλίδι με σταθερή ράβδο 0,5 m

$$a_{\text{heq}} = 3,95 \text{ m/s}^2$$

Ψαλίδι με τηλεσκοπική ράβδο αλουρητίνης 1,85 ÷ 3,15 m

$$a_{\text{heq}} = 2,80 \text{ m/s}^2$$

Ψαλίδι με τηλεσκοπική ράβδο αλουμινίου 1,25 ÷ 1,95 m

$$a_{\text{heq}} = 2,80 \text{ m/s}^2$$

Ψαλίδια μονταρισμένα με τηλεσκοπικές ράβδους διαφόρων μηκών $a_{\text{heq}} = <2,50 \text{ m/s}^2$

Οι ισοδύναμες αξίες που παρατηρήθηκαν αντίστοιχα με τους διαφορετικούς βοηθητικούς εξοπλισμούς προκύπτουν υψηλής αξίας διότι υπερβαίνουν το καθιερωμένο όριο αναφοράς στα 2,5 m/s².

Κατά συνέπεια πρέπει να εκτελεσθούν οι ακόλουθες διατάξεις:

- Ο χειριστής θα πρέπει να υποβάλλεται σε περιοδική ιατρική εξέταση.
- Ο χειριστής θα πρέπει να πληροφορηθεί σχετικά με τους κινδύνους που οφείλονται στην έκθεση των κραδασμών.
- Μέγιστο όριο 6 συνεχόμενων και εργάσιμων ωρών ημερησίως.

ΠΕΡΙΓΡΑΦΗ

Περιγραφή του προϊόντος

Ψαλίδι που λειτουργεί με πεπιεσμένο αέρα με κοφτερή λεπίδα και που προορίζεται για το κλάδεμα των φυτών με καρπούς. Η δύναμη του κοψίματος δίνεται από έναν κύλινδρο συμπιεσμένου αέρα τοποθετημένο μέσα στη λαβή και τροφοδοτούμενο από μια γραμμή (1) συμπιεσμένου αέρα που ενεργοποιείται από ένα μοχλό (6) προσκολλημένο στη λαβή. Στο μοχλό ενεργοποίησης (6) είναι τοποθετημένη η ασφάλεια (7), που εισάγεται αυτόματα με την αποδέσμευση του μοχλού αυτού.

Χειροκίνητη ασφάλεια που ενεργοποιείται σε παρατεταμένες παύσεις εργασίας.

- Μοντ. Super Star SF κατάλληλο για σπυροφόρα δέντρα (μια λάμα κοφτερή).
- Μοντ. Super Star SV κατάλληλο για αμπέλια (μια λάμα κοφτερή) (32).
- Μοντ. Super Star SDT κατάλληλο για σπυροφόρα δέντρα γενικά (δύο λάμες κοφτερές) (33).

 **ΠΡΟΣΟΧΗ:** αν το ψαλίδι χρησιμοποιείται για το κόψιμο διαφορετικών υλικών από αυτά που έχουν εκτεθεί παραπάνω μπορεί να καταστραφεί βαριά το εργαλείο και η ασφάλειά του.

Χαρακτηριστικά

- Λειτουργία με πεπιεσμένο αέρα
- Εργονομική λαβή από ακεταλική ρητίνη (1).
- Εργονομική ενεργοποίηση του μοχλού (6).
- Προφύλαξη των δαχτύλων (5).
- Λεπίδα από μαλακό ασάλι (3).
- Χειροκίνητη ασφάλεια (9).
- Αυτόματη ασφάλεια (7).
- Δυνατότητα συναρμολόγησης με προέκταση (28).

Τεχνικά χαρακτηριστικά

- Διάμετρος λαβής: 48 mm
- Διάμετρος δυνατότητας κοψίματος: 32 mm
- Πίεση εργασίας: 1000 kPa (10 bar)
- Μέγιστη κατανάλωση αέρα: NI/min 0,9
- Βάρος: 600 gr

ΛΕΙΤΟΥΡΓΙΑ

Όργανα ελέγχου

- Μοχλός εντολής (6): πιέζοντας ελαφρά, το ψαλίδι κόβει.
- Ασφάλεια (7): εισάγεται αυτόματα με την αποδέσμευση του μοχλού ενεργοποίησης (6).

 **ΠΡΟΣΟΧΗ: ελέγχετε πάντοτε την τέλεια κατάσταση λειτουργίας των εξαρτημάτων ασφαλείας.**

Σύνδεση με το δίκτυο

- Βεβαιωθείτε ότι έχει εισαχθεί η ασφάλεια (7).
- Ρυθμίστε τον συμπιεστή στα 10 bar.
- Βιδώστε ένα ταχυσύνδεσμο 1/4" (11).
- Συνδέστε το σωλήνα τροφοδοσίας αφού προηγουμένα βεβαιωθείτε ότι είναι ελεύθερος από ακαθαρσίες.

ΣΥΝΤΗΡΗΣΗ

 **ΠΡΟΣΟΧΗ: Όλες οι ενέργειες συντήρησης του ψαλιδιού, διαφορετικές από αυτές που αναφέρονται στο εγχειρίδιο χρήσης και συντήρησης, εκτελούνται με τη φροντίδα ενός εξειδικευμένου εργαστήριου σέρβις.**

 **ΠΡΟΣΟΧΗ: προειδοποίηση για μέρη που έχουν κοφτερές επιφάνειες. Να φοράτε ανθεκτικά γάντια όταν επεμβαίνετε.**

Γενικά

Πριν από οποιαδήποτε συντήρηση:

- Εισάγετε την ασφάλεια (7).
- Αφαιρέστε το σωλήνα τροφοδοσίας.

Καταχώρηση λεπίδων

- Ξεβιδώστε το παξιμάδι (14).
- Βιδώστε τον βραχίονα (15) (μη σφίγγετε πολύ).
- Ξαναβιδώστε το παξιμάδι (14).

Ακόνισμα κινούμενης λεπίδας

- Αναζωογονείτε μόνο τη κόψη της κινητής λεπίδας (16) κάθε 2 ώρες δουλειάς με την κατάλληλη πέτρα: γωνία ακονίσματος: 45°.

Λίπανση

- Κάθε 20 ώρες να στάζετε μια σταγόνα λαδιού στο περτσίνι (17) της μπιέλας (18).

Καθαρισμός λεπίδων

- Εισάγετε τις λεπίδες (3) (μέχρι να σκεπάσετε το στροφέα) σ' ένα μείγμα 50% λαδιού και 50% νάφθας στο τέλος της μέρας. Έτσι θα αποφευχθούν τα εναποθέματα που προκλήθηκαν από την υγρασία του ξύλου.

Καθαρισμός φίλτρου

- Ξεβιδώστε το ρακόρ (11).
- Καθαρίζετε το φίλτρο αέρα (19) κάθε 20 ώρες δουλειάς.
- Αντικαταστήστε το όταν πάθει βλάβη.

Καθαρισμός βαλβίδων

- Κάθε 150 ώρες δουλειάς καθαρίζετε τις βαλβίδες συμπεριφερόμενοι ως εξής:
Βαλβίδα ενεργοποίησης
 - Αφαιρέστε την προστασία (5).
 - Αφαιρέστε το μοχλό ενεργοποίησης (6).
 - Ξεβιδώστε τις τάπες (8) και (12) με το κλειδί του εξοπλισμού ή με μια πένσα για seeger.
 - Τραβήξτε απαλά τις βαλβίδες (20) και (21).
 - Φουσήξτε συμπιεσμένο αέρα στις βαλβίδες και έδρες
Ξανασυναρμολογήστε ακολουθώντας την αντίστροφη διαδικασία.

 **ΠΡΟΣΟΧΗ:** Μετά από κάθε καθαρισμό βεβαιωθείτε για τη σωστή λειτουργία της ασφάλειας (7). Μην χρησιμοποιείτε ποτέ το εργαλείο χωρίς να έχετε ξαναμοντάρει την προστασία ή χωρίς τη μηχανική ασφάλεια.

Αποσυναρμολόγηση των μερών

Για τις ενέργειες της συντήρησης, αποσυναρμολογήστε τα μέρη ως εξής:

Αποσυναρμολόγηση προστασίας (5)

- Βγάλτε τις πρίζες (4) - (10).
- Πιέστε απαλά με ένα κατασαβίδι μεταξύ του σώματος και της προστασίας.

Αποσυναρμολόγηση μοχλού ενεργοποίησης (6)

- Πιέστε απαλά με ένα κατασαβίδι μεταξύ του σώματος και του μοχλού.

Αποσυναρμολόγηση ομάδας βαλβίδων (13)

- Αποσυναρμολογήστε την προστασία (5) και το μοχλό (6).
- Συσφίξτε την ομάδα βαλβίδων (13).
- Ξεβιδώστε το σώμα πιάνοντάς το με τα χέρια (30).

Αποσυναρμολόγηση της μπιέλας (18)

- Κρατώντας κλειστές τις λεπίδες με το ένα χέρι (φορέστε τα γάντια) περάστε ένα κυλινδράκο με διάμετρο 20 mm μεταξύ σώματος ψαλιδιού (1), μπιέλας (18) και κινητής λεπίδας (3).
- Χρησιμοποιώντας μια πένσα, αφαιρέστε το περτσίνι (17). Το περτσίνι δεν είναι πιά χρησιμοποιήσιμο.

Αποσυναρμολόγηση των λεπίδων (3)

- Αφαιρέστε το περτσίνι (17) χρησιμοποιώντας μια πένσα.
- Ξεβιδώστε το παξιμάδι (14) και το στροφέα (15).
- Ξεβιδώστε τις βίδες (2).

Αποσυναρμολόγηση της χειροκίνητης ασφάλειας (9).

- Εισάγετε ένα κατασαβίδι στο πίσω μέρος της ασφάλειας (9).
- Σμπρώξτε και ανασηκώστε προσεκτικά (31).

ΒΛΑΒΕΣ, ΑΙΤΙΕΣ ΚΑΙ ΕΠΙΔΙΟΡΘΩΣΕΙΣ

Βλάβες

Το εργαλείο δεν λειτουργεί

Ελέγξτε την κατάσταση λειτουργίας του συμπιεστή.

Ελέγξτε τη θέση της αυτόματης ασφάλειας (7).

Ελέγξτε τη θέση της χειροκίνητης ασφάλειας (9).

Το εργαλείο δεν έχει δύναμη

Ελέγξτε την καθαριότητα του σωλήνα τροφοδοσίας.

Ελέγξτε την πίεση του συμπιεστή.

Ελέγξτε το ό,τι ο στροφέας της λεπίδας δεν είναι πολύ σφιχτός (15).

ιαφυγές αέρα

Αντικαταστήστε τις φλάντζες αν είναι φθαρμένες, έστω και ελαφρά

1) ε την αυτόματη ασφάλεια () ενεργοποιημένη ελέγξτε την φλάντζα (22).

2) ωρίς την ασφάλεια ελέγξτε τις φλάντζες (22) (2) (2) (2) (2).

) ωρίς την ασφάλεια και το μοχλό ενεργοποίησης πιεσμένο ελέγξτε τις φλάντζες (2) (2) (2).

E P H

Είναι διαθέσιμοι ράβδοι προέκτασης από ελαφρύ κράμμα διαφόρων μηκών (από , μέχρι 2, m) ή τηλεσκοπικοί σε τρία μεγέθη (, ÷1,2 m / 1,1÷2 m / 1, ÷2, m).

ια να συναρμολογήσετε την προέκταση:

- Αποσυναρμολογήστε την προστασία (), το μοχλό ενεργοποίησης () και την ομάδα βαλβίδας (1).
- Αφαιρέστε τις φλάντζες (1).
- ιδώστε βαθιά τη ράβδο (2) παρεμβάλλοντας το ειδικό ρακόρ (2).

ΕΓΓΥΗΣΗ

- Τα προϊόντα ~~αυτά~~ έχουν εγγύηση για 1 ή 2 χρόνια από την ημερομηνία αγοράς σύμφωνα με το επιλεγμένο είδος, η οποία προκύπτει από την ημερομηνία τιμολογίου ή άλλο έγγραφο νομικής ισχύος.
- Η εγγύηση ισχύει όταν η εγκατάσταση της μηχανής και/ή του εξοπλισμού και η επακόλουθη χρήση εκτελούνται σύμφωνα με τις περιεχόμενες οδηγίες στον οδηγό χρήσης και συντήρησης ή τις γραπτές ενδείξεις της εξουσιοδοτημένης τεχνικής εξυπηρέτησης.
- Τα φθαρμένα σημεία ή ελαττωματικά από την κατασκευή θα επισκευαστούν ή θα αντικατασταθούν δωρεάν.
- Τα εργατικά εξαιρούνται από την παρούσα εγγύηση.
- Εξαιρούνται από την εγγύηση όλα τα σημεία που υπόκεινται σε φθορά (ιμάντες, φίλτρα, λάμες, τσιμούχες ...) και τα έξοδα μεταφοράς.
- Εξαιρούνται από την εγγύηση τα ενδεχόμενα έξοδα επέμβασης των τεχνικών μας (επιτόπου επιθεώρηση, αποσυναρμολόγηση και εκ νέου συναρμολόγηση) για λειτουργικές ανωμαλίες.
- Η τεχνική εξυπηρέτηση θα αξιολογήσει κατά περίπτωση, σύμφωνα με την αναμφισβήτητη κρίση της, τις επεμβάσεις που θα εκτελεστούν κάτω από εγγύηση.
- Η εγγύηση εξαιρεί όλες τις ευθύνες για άμεσες ή έμμεσες ζημιές σε πρόσωπα και/ή πράγματα, τα οποία προκαλούνται από ανάρμωστη χρήση ή συντήρηση του συμπιεστή και/ή των εξοπλισμών, και περιορίζεται μόνο στα ελαττώματα κατασκευής.
- Η εγγύηση εκπίπτει σε περίπτωση παραβίασης και/ή τροποποίησης (έστω ελαφριές) και χρήσης μη γνήσιων ανταλλακτικών.
- Αποκλείεται σε οποιαδήποτε περίπτωση η αντικατάσταση του εξοπλισμού.



ΠΡΟΣΟΧΗ!

Όταν ζητηθεί η επισκευή κάτω από εγγύηση, σύμφωνα με τους προαναφερόμενους όρους, το προϊόν για επισκευή πρέπει να συνοδεύεται πάντα από το πιστοποιητικό εγγύησης συμπληρωμένο σε όλα του τα σημεία, και συννημμένη απόδειξη αγοράς (τιμολόγιο ή άλλο έγγραφο με νομική ισχύ).



DICHIARAZIONE CE DI CONFORMITÀ
EC DECLARATION OF COMPLIANCE
EG-ÜBEREINSTIMMUNGSERKLÄRUNG
DECLARATION DE CONFORMITE CE
DECLARACIÓN CE DE CONFORMIDAD
ΔΗΛΩΣΗ CE ΣΥΜΦΩΝΙΑΣ



La Ditta sottoscritta / The undersigned firm / Die unterzeichnende Firma / La société soussignée
La Empresa abajo firmante / Η υπογραφόμενη Επιχείρηση

CAMPAGNOLA S.r.l - Via Lazio, 21-23 - 40069 ZOLA PREDOSA (BOLOGNA)

dichiara sotto la propria responsabilità che la macchina a lato indicata é conforme alla Direttiva Macchine 2006/42/CE e alle seguenti direttive e normative applicate:

states that the machine indicated here fully complies with the 2006/42/EC Directive regarding machinery and with the following directives and standards:

erklärt auf eigene Verantwortung, dass die hier an der Seite angegebene Maschine der Maschinenrichtlinie 2006/42/EG und den folgenden Richtlinien und angewandten Normen entspricht:

déclare sous sa propre responsabilité que la machine indiquée ci-contre est conforme à la Directive Machines 2006/42/CE, aux directives suivantes et normes applicables:

declara bajo su propia responsabilidad que la máquina indicada aquí al lado es conforme con la Dirección Máquinas 2006/42/CE y con las siguientes reglas y normativas aplicadas:

δηλώνει υπεύθυνα ότι το παραπλευρώς μηχάνημα είναι σύμφωνα με την Οδηγία Μηχανημάτων 2006/42/CE και τις παρακάτω εφαρμοσμένες οδηγίες και νομοθεσίες:

Persona autorizzata a costituire il fascicolo tecnico.

Authorized person to create the technical document.

Genehmigte Person, um die technischen Anweisungen zu verfassen.

Personne autorisée à constituer le fascicule technique.

Persona autorizada a crear el documento técnico.

Άτομο εξουσιοδοτημένο για τη σύνταξη του τεχνικού φακέλου.

Andrea Armaroli

Via Lazio, 21-23
40069 ZOLA PREDOSA (BOLOGNA)

Zola Predosa 30/05/2014

Tipo: Forbice pneumatica. **Funzione:** potatura.
Type: Pneumatic shear. **Function:** pruning.
Typ: Pneumatische schere. **Funktion:** Beschneiden.
Type: Sécateur pneumatique. **Fonction:** élagage.
Tipo: Tijera neumática. **Función:** poda.
Τύπος: Πνευματικό ψαλίδι. **Λειτουργία:** κλάδεμα.

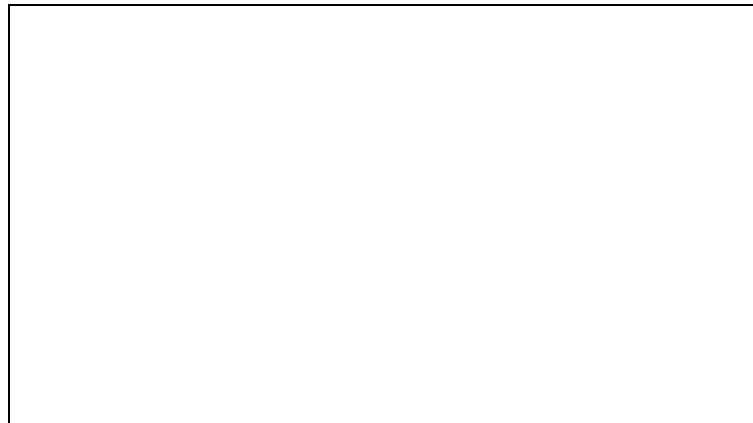

DIRETTIVE CE APPLICATE / EC DIRECTIVES APPLIED
ANGEWANDTE EG-RICHTLINIEN / DIRECTIVES CE
APPLIQUÉES / DIRECTIVAS CE APLICADAS / ΟΔΗΓΙΕΣ CE
ΕΦΑΡΜΟΣΜΕΝΕΣ

2006/42/CE (direttiva macchine)

NORMATIVE APPLICATE / REGULATIONS APPLIED
ANGEWANDTE NORMEN / RÉGLEMENTATIONS APPLIQUÉES
NORMATIVAS APLICADAS / ΝΟΜΟΘΕΣΙΕΣ ΕΦΑΡΜΟΣΜΕΝΕΣ

EN ISO 12100 : 2010 - EN ISO 3744 :2010
EN ISO 20643 : 2012

Firma del Legale Rappresentante / Signature of the Legal Representative / Unterschrift des gesetzlichen Vertreters / Signature du représentant legal / Firma del Legal Representative / Υπογραφή του νόμιμου Εκπροσώπου

